

SCHNEIDER

МУЛТИФУНКЦИОНАЛНА МИКРОВЪЛНОВА ПЕЧКА С ПАДАЩА ВРАТА 30 Л SCMW230FBCX



РЪКОВОДСТВО ЗА ЕКСПЛОАТАЦИЯ

ВАЖНИ ИНСТРУКЦИИ ЗА БЕЗОПАСНОСТ.

ПРОЧЕТЕТЕ ВНИМАТЕЛНО И ЗАПАЗЕТЕ ТЕЗИ ИНСТРУКЦИИ ЗА БЪДЕЩИ

СПРАВКИ.



Важни инструкции за безопасност.
Преди да използвате този уред, моля, прочетете внимателно това ръководство с инструкции и го запазете за бъдеща употреба. Ако дадете този уред на друг човек, дайте му и тези инструкции.

ВАЖНИ ИНСТРУКЦИИ ЗА БЕЗОПАСНОСТ
ПРОЧЕТЕТЕ ВНИМАТЕЛНО И ЗАПАЗЕТЕ ЗА БЪДЕЩА УПОТРЕБА

- Този уред може да се използва от деца на и над 8 години и от хора с намалени физически, сетивни или умствени способности или липса на опит и знания, при условие че са били наблюдавани или инструктирани относно безопасното използване на уреда и че разбират свързаните с него опасности. Децата не трябва да играят с уреда. Почистването и потребителската поддръжка не трябва да се извършват от деца, освен ако не са на възраст над 8 години и са под наблюдение. Пазете уреда и неговия кабел далеч от обсега на деца под 8 години.
- Ако хранващият кабел е повреден, той трябва да бъде заменен от производителя, неговия сервиз за следпродажбено обслужване или лица с подобна квалификация, за да се избег-

не опасност.

- **ВНИМАНИЕ:** Ако вратата или уплътненията на вратата са повредени, фурната не трябва да се пуска, докато не бъде ремонтирана от компетентно лице.
- **ВНИМАНИЕ:** Опасно е за всеки, различен от компетентно лице, да извършва операции по поддръжка или ремонт, който води до премахване на капак, който предпазва от излагане на микровълнова енергия.
- **ВНИМАНИЕ:** Течности и други хранителни продукти не трябва да се нагряват в плътно затворени съдове, тъй като могат да експлодират.
- Този уред е предназначен за използване в домашни и подобни приложения като:
 - кухненски зони, запазени за персонала в магазини, офиси и други професионални среди;
 - ферми;
 - използване от гости на хотели, мотели и други жилищни среди;
 - среди тип нощувка и закуска.
- Позиционирайте фурната в пълно съответствие с предоставените инструкции за монтаж. Минималната монтажна височина е 85 см. Гърбът на уреда трябва да бъде поставен до сте-

на. Оставете минимално празно пространство от 30 см над фурната и 20 см между фурната и всяка стена. Вижте параграфа „Монтаж“.

- Използвайте само съдове, подходящи за използване в микровълнови фурни.
- Метални съдове за храна и напитки не са разрешени по време на готвене в микровълнова фурна.
- Когато затопляте храна в пластмасови или хартиени съдове, следете фурната поради възможност от запалване.
- Микровълновата фурна е предназначена за затопляне на храни и напитки. Сушенето на храна или пране и нагриването на нагревателни подложки, чехли, гъби, влажно пране и други подобни предмети може да причини нараняване, възпламеняване или пожар.
- Ако се появи дим, изключете или извадете щепсела на фурната и дръжте вратата затворена, за да задушите всички пламъци.
- Нагриването на напитки в микровълновата фурна може да причини внезапно изблик на кипяща течност. Поради тази причина трябва да се внимава при работа с контейнери.
- Съдържанието на бебешките шишета и бурканчетата с бебешка храна трябва да се разбърква и да се проверява

температурата преди консумация, за да се избегнат изгаряния.

- Не се препоръчва да затопляте яйца с черупки и цели твърдо сварени яйца в микровълнова фурна, тъй като те могат да експлодират, дори след като готвенето е приключило.
- За инструкции относно почистването, особено уплътненията на вратите, кухините и съседните части, вижте следващия параграф в инструкциите.
- Препоръчва се редовно да почиствате фурната и да отстранявате остатъците от храна.
- Ако уреда не се поддържа в добро състояние, повърхността му може да се влоши и неумолимо да повлияе на живота на уреда и да доведе до опасна ситуация.
- Уреда не трябва да се почиства с пара.
- Тази микровълнова фурна е предназначена да бъде свободностояща; не трябва да се поставя в шкаф.
- Този уред е уред от група 2, клас В. Този уред е в група 2, защото умишлено генерира радиочестотна енергия за затопляне на храна или продукти. Този уред принадлежи към клас В, тъй като е подходящ за използване в жилищни среди и в заведения, директно свърза-

ни към мрежа с ниско напрежение, захранваща сгради за битова употреба

- Този уред не е предназначен да се управлява с помощта на външен таймер или с отделна система за дистанционно управление.
- **ПРЕДУПРЕЖДЕНИЕ – РИСК ОТ ТОКОВ УДАР!** Не потапяйте уреда, кабела или щепсела във вода или друга течност. Не използвайте уреда с мокри ръце.
- Избягвайте преваряването на храни.
- Не използвайте вътрешността на фурната за съхранение на храна или съдове. Не съхранявайте храна (напр. хляб, бисквити и др.) във фурната.
- Отстранете всички метални връзки и дръжки от хартиени или пластмасови торби/контейнери, преди да ги поставите в микровълновата.
- Не използвайте и не съхранявайте уреда на открито.
- Не използвайте тази фурна близо до вода, във влажно мазе или близо до плувен басейн.
- Достъпните повърхности може да се нагорещят, когато уредът работи. Повърхностите могат да се нагорещят по време на употреба. Уверете се, че държите захранващия кабел далеч от всякакви

горещи повърхности. Не покривайте нито един от вентилационните отвори на фурната.

- Не позволявайте кабелът да виси над ръба на маса или плот.
- Достъпните части могат да се нагреят до високи температури, когато уреда работи. Малките деца трябва да се стоят настрана.
- L'appareil est porté à haute température lorsqu'il fonctionne. Faites attention à ne jamais toucher les résistances situées à l'intérieur du four.
- Уреда се нагрива до високи температури, когато работи. Внимавайте да не докосвате съпротивленията във вътрешността на фурната. Ако има смущения, опитайте се да ги намалите или премахнете, като направите следното:
 - Почистете вратата на фурната и уплътнителните повърхности.
 - Пренасочете приемната антена на радиото или телевизията.
 - Променете местоположението на фурната спрямо приемника.
 - Преместете микровълновата фурна далеч от приемника.
 - Включете микровълновата фурна в друг контакт, така че да не е

включена в същата електрическа верига като приемника.

Този продукт е ISM оборудване от група 2 от клас В. Група 2 включва цялото ISM (промишлено, научно и медицинско) оборудване, чиято радиочестотна енергия е умишлено генерирана и/или използвана под формата на радиация.

Електромагнетика за обработка на материали и оборудване за искрова ерозия. Клас В включва оборудване, подходящо за използване в домашни заведения и в заведения, директно свързани към електрическа мрежа с ниско напрежение, захранваща сгради за битова употреба.

Монтаж

1. Изберете хоризонтална повърхност с достатъчно свободно пространство за входящите и/или изходните отвори за въздух.

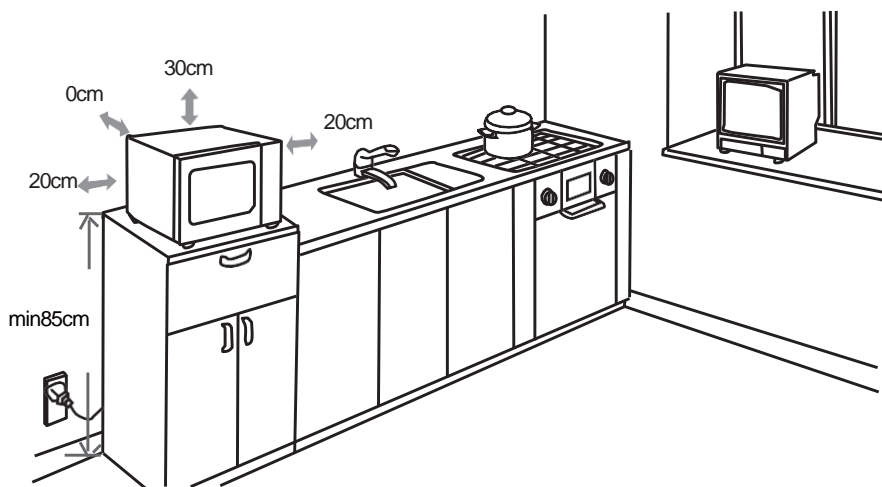

- (1) Минималната монтажна височина е 85 см.
- (2) Гърбът на уреда трябва да бъде поставен до стена.
Оставете минимално празно пространство от 30 см над фурната и 20 см между фурната и всяка стена.
- (3) Не отстранявайте крачетата под микровълновата фурна.
- (4) Блокирането на входа и/или изхода на въздуха може да повреди фурната.

(5) Дръжте микровълновата фурна възможно най-далече от телевизори и радиостанции. Използването на микровълнова фурна може да причини смущения в приемането на вашите радио или телевизори.

2. Включете фурната в електрически контакт. Уверете се, че напрежението и честотата на тока, който доставя, са същите като тези, посочени на табелката на уреда.

ВНИМАНИЕ: Не монтирайте фурната над готварски плот или друг уред, произвеждащ топлина. Ако фурната е монтирана близо до или над източник на топлина, това може да я повреди и да анулира гаранцията.

ВАЖНО

Забранено е да сменяте захранващия кабел сами. Ако е повреден, той трябва да бъде ремонтиран от следпродажбеното обслужване на местния дистрибутор, от производителя или от квалифицирано лице.

Ако уреда е изпуснат, моля, консултирайте се с квалифициран техник, за да го провери, преди да го използвате отново. Вътрешните повреди могат да доведат до инциденти.

За всякакъв вид проблеми или ремонти, моля, свържете се със следпродажбеното обслужване на местния дистрибутор, производител или квалифицирано лице, за да предотвратите всякакъв риск от опасност.

Изхвърляне и отговорност към околната среда

За да бъдем екологични, препоръчваме ви да изхвърлите правилно този уред. Можете да се свържете с местните власти или центрове за рециклиране за повече информация.

Прочетете внимателно инструкциите преди употреба.

Този продукт отговаря на изискванията на Директива 2014/35/ЕС (заменяща Директива 73/23/ЕИО, изменена с Директива 93/68/ЕИО) и 2014/30/ЕС (заменяща Директива 89/336/ЕИО).



Описание на продукта

Наименования на частите

Извадете фурната и всички части от кутията и от вътрешността на фурната. Вашата фурна съдържа следните аксесоари:

Стъклена чиния	1
Водещ пръстен	1
Инструкция	1

- A) Контролен панел
- B) Ос на чинията
- C) Водещ пръстен
- D) Стъклена чиния
- E) Прозорец за наблюдение
- F) Врата
- G) Система за заключване на вратата

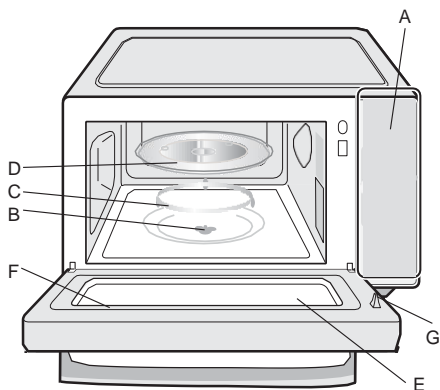

Тава за печене (Не може да се използва с микровълнова функция и трябва да се постави върху решетката)



Решетка (Не може да се използва с микровълновата функция и трябва да се постави върху стъклената чиния)



Конектор (под платото)

Стъклена чиния

Ос на стъклената чиния

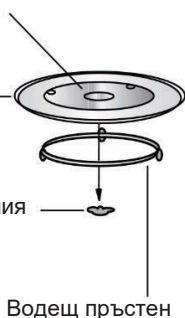

Водещ пръстен

- a. Никога не поставяйте стъклената чиния с главата надолу. Уверете се, че въртенето на стъклената чиния не е възпрепятствено
- b. Стъклената чиния и опорният модул на въртящата се поставка винаги трябва да бъдат монтирани във фурната, когато се използва.
- c. Всички храни и контейнери за храна трябва винаги да се поставят върху стъклената чиния.
- d. Ако стъклената чиния или грамофона се напукат или счупят, свържете се с най-близкия оторизиран сервизен център.

Монтиране на фурната върху работна повърхност

Отстранете всички аксесоари и опаковъчни елементи. Огледайте фурната и проверете за повреди, като счупена врата или вдлъбнатини. Не монтирайте фурната, ако е повредена.







Корпус: Отстранете защитните филми от повърхността на корпуса на микровълновата фурна.

Не отстранявайте светлокафявото покритие от слюда, прикрепено към кухината на фурната, за да защитите магнетрона.

Инструкции за употреба

• Сверяване на часовника





Когато микровълновата фурна е включена, дисплеят показва „0:00“ и зумерът прозвучава веднъж.

- 1) ~~Натиснете веднъж «  ». Фурната показва « AS-1 ».~~
И натиснете « OK  /+30Sec.  » за валидиране.
- 2) Задайте часа, като завъртите копчето «  ». Числото трябва да е между 0 и 23 (24 часа).
- 3) Натиснете «  », цифрата на минутите мига.
- 4) Задайте минутите, като завъртите бутона «  ». Числото трябва да е между 0 и 59.
- 5) Натиснете «  » за да завършите настройката на часовника. « : » мига.

Забележка: 1) Веднъж включена, фурната не може да работи, докато часовникът не бъде настроен.

- 2) Докато сверявате часовника, ако натиснете «  », фурната автоматично се връща към предишното състояние.

• Кухненски таймер

- 1) Натиснете «  » два пъти, дисплеят показва « AS- 2 ».
- 2) Завъртете «  » за да регулирате времето за готвене. (Максималното време за готвене е 95 минути.)
- 3) Натиснете «OK  /+30Sec.  », за да потвърдите настройката.

4) Когато времето на кухненския таймер достигне, зумерът ще прозвучи 5 пъти.



Ако часовникът е настроен (24-часова система), дисплеят показва текущия час.

Забележка: Времето на кухненския таймер е различно от 24-часовата система, защото е таймер.

● **Микровълново готвене**

1) Натиснете веднъж «  » et « P100 » мига.

2) Натиснете « OK  /+30Sec.  » за да потвърдите. « P100 » свети.

3) Натиснете няколко пъти «  » или завъртете «  », за да изберете микровълнова мощност от 100 % до 10 %. « P100 », « P80 », « P50 », « P30 », « P10 » се показват в този ред.

4) Натиснете « OK  /+30Sec.  » за да потвърдите.

5) Завъртете «  », за да регулирате времето за готвене. (Можете да зададете продължителността между 0:05 и 95:00.)

6) Натиснете « OK  /+30Sec.  » за да започнете да готвите.

Забележка: Точността на програмиране на времето се променя в зависимост от продължителността на готвене:

0---1 мин : 5 сек.

1---5 мин : 10 сек.

5---10 мин : 30 сек.









10---30 мин : 1 мин.

30---95 мин : 5 мин.









Диаграма на микровълновата мощност

Натиснете	1 път	2 пъти	3 пъти	4 пъти	5 пъти
Микровълнова мощност	100 %	80 %	50 %	30 %	10 %
Дисплей	P100	P80	P50	P30	P10

• Cuisson au grill







- 1) Натиснете два пъти «  » и « G-1 » мига.
- 2) Натиснете няколко пъти «  » или завъртете «  » за да изберете функцията грил. Спрете да натискате/въртите, когато « G-1 » мига.
- 3) Натиснете « OK  /+30Sec.  » за да потвърдите. « G-1 » свети.
- 4) Завъртете «  » за да регулирате времето за готвене. (Можете да зададете продължителността между 0:05 и 95:00.)
- 5) Натиснете « OK  /+30Sec.  » за да започнете да готвите.

• Комбинирано готвене

- 1) Натиснете четири пъти «  » и « C-1 » мига.
- 2) Натиснете няколко пъти «  » или завъртете «  », за да изберете комбиниран режим на готвене. Спрете да натискате/завъртате, когато « C-1 », « C-2 », « C-3 » ou « C-4 » « P100 » « G-1 » « 140°C » « C-1 » се показва.
- 3) Натиснете « OK  /+30Sec.  » за да потвърдите.
- 4) Завъртете «  » за да регулирате времето за готвене. (Можете да зададете продължителността между 0:05 и 95:00.)
- 5) Натиснете « OK  /+30Sec.  » за да започнете да готвите



• Готвене с конвекция (с функция за предварително загряване)

Готвенето с конвекция ви позволява да готвите храна както в традиционната фурна. Микровълновите вълни не се използват. Препоръчително е да загреете фурната до подходящата температура, преди да поставите храната във фурната.

- 1) Натиснете три пъти «  » и « 140 » мига.
- 2) Натиснете няколко пъти «  » или завъртете «  » за да изберете функцията Конвекция. Спрете да натискате/въртите, когато « 140 » мига.
- 3) Натиснете « OK  /+30Sec.  » за да потвърдите.
- 4) Завъртете «  », за да изберете температурата на конвекция.

Забележка: Температурата може да се избира между 140 градуса и 230 градуса.

5) Натиснете « OK /+30Sec.  » потвърдите температурата.

6) Натиснете « OK /+30Sec.  » за да започнете предварителното загряване.

Когато се достигне температурата на предварително загряване, зумерът ще прозвучи два пъти, за да ви напомни да поставите храна във фурната. Температурата на предварително загряване се показва и мига.



7) Поставете храната във фурната и затворете вратата.



Завъртете «  » , за да регулирате времето за готвене. (Максималното време за втвърдяване е 95 минути).

8) Натиснете клавиша « OK /+30Sec.  » за да започнете да готвите



• **Готвене с конвекция (без функция за предварително загряване)**

1) Натиснете три пъти «  » и « 140 » мига.

2) Натиснете няколко пъти «  » или завъртете «  » за да изберете функцията Конвекция. Спрете да натискате/въртите, когато « 140 » мига.

3) Натиснете « OK /+30Sec.  » за да потвърдите.

4) Завъртете «  » за да изберете температурата на конвекция. Забележка: Температурата може да се избира между 140 градуса и 230 градуса.

5) Натиснете « OK /+30Sec.  » за потвърждение на температурата.

6) Завъртете «  » за да регулирате времето за готвене. (Максималното време за втвърдяване е 95 минути)











7) Натиснете бутона « OK /+30Sec.  » за да започнете да готвите.

• **Готвене на няколко етапа**





Могат да бъдат зададени най-много две стъпки. Ако една от стъпките е размразяване, тя автоматично трябва да бъде първата стъпка. Зумерът прозвучава веднъж след всяка стъпка и започва следващата стъпка.

Забележка: Автоматично меню и Предварително загряване не могат да бъдат зададени като етапи на многоетапно готвене.

Например, ако искате да размразите храна за 5 минути, след това я гответе с 80% микровълнова мощност за 7 минути. Стъпките са както следва:





- 1) Натиснете два пъти «  », екранът показва « d EF2 » ;
- 2) Завъртете «  » за да регулирате времето за размразяване на 5 минути;
- 3) Натиснете веднъж «  » ;
- 4) Натиснете « OK  /+30Sec.  » за да потвърдите ;
- 5) Завъртете «  » за да изберете 80% микровълнова мощност, докато се покаже "P80";
- 6) Натиснете « OK  /+30Sec.  » за да потвърдите ;
- 7) Завъртете «  » за да регулирате времето за готвене на 7 минути;
- 8) Натиснете « OK  /+30Sec.  » за да започнете да готвите.



● Експресно готвене



- 1) В режим на готовност натиснете « OK  /+30Sec.  » за готвене с ниво на мощност на 100% за 30 секунди. Всяко натискане на същия бутон увеличава продължителността на 30 секунди. Продължителността е 95 минути.
- 2) В режими Микровълнова фурна, Грил, Конвекция и Комбинирано готвене, натиснете бутон «OK  /+30Sec.  » за да готвите с ниво на мощност 100% за 30 секунди. Всяко натискане на същия бутон увеличава продължителността с 30 секунди.

Забележка: Тази функция не може да се използва в режим Размразяване по тегло.

● Автоматично меню

- 1) В режим на готовност  » завъртете първо  » наляво след това завийте надясно, за да изберете желаната функция. « A1 », « A2 »,
- 2) Натиснете « OK  /+30Sec.  » за да потвърдите желаното меню.
- 3) Завъртете «  » за да изберете теглото от менюто. Индикаторът « g » светва.

4) Натиснете « OK  /+30Sec.  » за да започнете да готвите.

Забележка: 1) Менюто за торта използва готвене с конвекция с функция за предварително загряване при 160 °C и първо трябва да загреете предварително, следвайки автоматичните операции в менюто. Когато фурната достигне температурата, тя ще спре да работи и ще издаде звук, за да ви напомни да отворите вратата, за да поставите тортата. След това натиснете « OK  /+30Sec.  » за да започнете готвенето.







2) Ако е избрано печено пиле и са изтекли 2/3 от времето, зумерът ще прозвучи два пъти, за да ви каже да обърнете храната. Можете да го оставите да продължи. За най-добри резултати завъртете храната, затворете вратата, след което натиснете «OK  /+30Sec.  » за да продължите готвенето.

Таблица на менюто:





Меню	Тегло	Дисплей	Мощност
A1 АВТОМАТИЧНО ЗАГРЯВАНЕ	150 g	150	100 %
	250 g	250	
	350 g	350	
	450 g	450	
	600 g	600	
A2 КАРТОФИ	1 (прибл. 230 g)	1	100 %
	2 (прибл. 460 g)	2	
	3 (прибл. 690 g)	3	
A3 МЕСО	150 g	150	100 %
	300 g	300	
	450 g	450	
	600 g	600	
A4 ЗЕЛЕН- ЧУЦИ	150 g	150	100 %
	350 g	350	
	500 g	500	
A5	150 g	150	
	250 g	250	
	350 g	350	

РИБА	450 g	450	80 %
	650 g	650	
А6 ПАСТА	50 g (с 450 гр. студена вода)	50	80 %
	100 g (с 800 гр. студена вода)	100	
	150 g (с 1200 гр. студена вода)	150	
А7 СУПА	200 ml	200	100 %
	400 ml	400	
	600 ml	600	
А8 ТОРТА	475 g	475	Préchauffez à 140 °C
А9 ПИЦА	200 g	200	C-4
	300 g	300	
	400 g	400	
А10 ПИЛЕ	500 g	500	C-4
	750 g	750	
	1000 g	1000	
	1200 g	1200	







• Размразяване по тегло



- 1) Натиснете веднъж «  », фурната показва « dEF1 ».
- 2) Завъртете «  » за да изберете теглото на храната. В същото време светва « g », теглото трябва да е между 100 и 2000 g.
- 3) Натиснете « OK  /+30Sec.  » за да започнете размразяването.

• Размразяване според времето

- 1) Натиснете два пъти «  », фурната показва « dEF2 ».
- 2) Завъртете «  » за да изберете времето за готвене. Максималната продължителност е 95 минути.
- 3) Натиснете « OK  /+30Sec.  » за да започнете размразяването.









• Здравословно готвене

- 1) Натиснете клавиша «  ».
- 2) Завъртете «  ». Спрете да се въртите, когато се покаже « Н1 », « Н2 », « Н3 », « Н4 », « Н5 », « Н6 », « Н7 », « Н8 » или « Н9 ».
- 3) Натиснете «  /+30Sec.  » за да започнете предварително загряване.
- 4) Когато се достигне температурата на предварително загряване, зумерът ще прозвучи, за да ви напомни да поставите храната във фурната. Поставете храната във фурната и затворете вратата.
- 5) Натиснете «  /+30Sec.  » за да започнете да готвите.

Забележка: Когато изберете функцията за здравословно готвене, не поставяйте храната във фурната първо. Фурната трябва предварително да се загрее. След няколко минути зумерът ще прозвучи два пъти, за да ви напомни да поставите храна във фурната. След като поставите храната във фурната, натиснете «  /+30Sec.  ».

№	Меню	Тегло (g)
Н1	Замразени пържени картофи	300
Н2	Замразени картофени крокети	350
Н3	Замразени калмари	250
Н4	Замразени кръгчета лук	225
Н5	Замразени пилешки хапки	350
Н6	Ескалоп	270
Н7	Скариди	250
Н8	Зеленчуци	200
Н9	Пролетни рулца	250









• Хрупкаво готвене

- 1) Натиснете бутона «  ».
- 2) Натиснете няколко пъти «  » или завъртете «  » за да изберете режим грил. Спрете да натискате/въртите, когато се покаже « C1 », « C2 », « C3 » или « C4 ».
- 3) Натиснете « OK  /+30Sec.  » за да потвърдите.
- 4) Завъртете «  » за да изберете теглото на готвене.
- 5) Натиснете « OK  /+30Sec.  » за да започнете да готвите.



Забележка: Цялата храна трябва да се постави върху тавата за грил, а тавата за грил трябва да бъде поставена върху решетката.

Хрупкава скара	Тегло (g)	Мощност	Начална температура
C1 (пица)	300	C-4	Température ambiante
	600		
	900		
C2 (лазаня)	200	C-4	Température de réfrigération
	300		
	400		
	500		
C3 (хляб)	100	Conv.230 ^o C (без предварително загряване)	Температура на замръзване
C4 (пай/баница)	300	Conv.220 ^o C (с предварително загряване)	Температура на охлаждане

• Готвене при ниска температура

- 1) Натиснете бутона «  ».
- 2) Натиснете няколко пъти «  » или завъртете «  » за да изберете режим на готвене « L1 », « L2 », « L3 », « L4 » или « L5 ».
- 3) Натиснете « OK  /+30Sec.  » за да потвърдите.
- 4) Завъртете «  » за да изберете температурата на готвене.
- 5) Натиснете « OK  /+30Sec.  » за да потвърдите.

6) Завъртете  » за да регулирате времето за готвене.

7) Натиснете « OK /+30Sec.  » за да започнете да готвите.



Дисплей	40°C	50 °C	60 °C	70 °C	80 °C	90 ° C	100 °C	110 ° C	Време за готвене (макс.)
L1 (Бавно готвене)						√		√	12 ч.
L2 (Поддржане на топлината)			√	√	√				95 мин.
L3 (Сушене на храна)	√	√	√	√	√	√			12 ч.
L4 (Кисело мляко)	√								12 ч.
L5 (Нагревателна кутия)	√	√	√	√	√	√	√		95 мин.

• Дезодориране

1) В режим на готовност натиснете три пъти «  », дисплеят показва « AS-3 ».



2) Натиснете « OK/+30s/Start  » за да започнете дезодорирането.



• Ускорено микровълново готвене

В режим на готовност завъртете «  » наляво, за да изберете директно времето за готвене, след което натиснете бутона « OK /+30Sec.  » за готвене със 100% микровълнова мощност.





Тази програма може да бъде зададена като първи етап на многоетапно готвене.

• Функция за заключване за безопасност на деца

- **Заклучване:** В режим на готовност натиснете « /  » за 3 секунди; издава се дълъг звуков сигнал, който показва влизането в режим на заключване за деца и индикаторът за заключване светва. Дисплеят показва текущия час или 0:00.

- **Отключване:** В заключен режим натиснете « /  » за 3 секунди се издава дълго „бипкане“, което показва, че заключването е деактивирано. Индикаторът за заключване изчезва.







● Спецификации

- 1) Зумерът ще прозвучи веднъж при завъртане на копчето в началото;
- 2) «OK /+30Sec. » по време на готвене; трябва да се активира, за да продължи готвенето, ако вратата е отворена
- 3) След като програматорът за готвене е « OK /+30Sec.  » настроен не се активира в рамките на 5 минути. Показва се текущият час. Настройката е отменена..
- 4) Зумерът звучи веднъж при всяко натискане. Задействането без ефект не генерира отговор.
- 5) Зумерът ще прозвучи три пъти, за да ви уведоми, че готвенето е приключило.



● Функция за проверка

- 1) Проверка на функцията часовник
Ако времето на кухненския таймер е зададено преди началото на готвенето, натиснете бутона „Кухненски помощник“. Часовникът показва времето на кухненския таймер за 3 секунди и след 3 сек. се връща към времето за готвене (ако времето на кухненския таймер не е зададено, се показва 0:00).
- 2) Проверка на функцията Power
По време на процес на микровълнова фурна или грил или ако работата е на пауза, натиснете бутона «  » за да проверите нивото на мощност. Захранването и съответните икони се показват за 3 секунди.



● Функция за заглушаване

- В режим на готовност натиснете 4 пъти «  », се показва на екрана « AS-4 ». След това натиснете « OK /+30Sec.  ». Фурната преминава в тих режим. Никаква операция не предизвиква звука на зумера.
- В режим на готовност натиснете 4 пъти «  », на екрана се показва « AS-4 ». След това натиснете « 4 OK /+30Sec.  ». Излиза от безшумен режим.

● Функция ЕКО

Достъп до ЕКО режим : В режим на готовност натиснете за кратко « /  », екранът се изключва.
Изход от ЕКО режим: Натиснете произволен бутон.

● **Функция за почистване с пара**

- 1) В режим на готовност натиснете 5 пъти  », дисплеят показва « AS-5 ».
- 2) Натиснете « OK  /+30Sec.  » за да започнете почистване с пара (100% микровълнова мощност за 5 минути).

● **Функция за нулиране на стъклената чиния**

След приключване на готвенето, ако въртящата се чиния не е в първоначалната позиция, тя ще влезе във функцията за нулиране на въртящата се чиния. В този момент лампата, вентилаторът и въртящата се поставка работят, дисплеят ще покаже " [_ _] " . Фурната ще спре да работи, когато нулирането приключи.

Забележка:

1. Тази функция работи само за завършено готвене. Ако направите пауза или отворите вратата по време на готвене, тя не може да използва функцията за нулиране.
2. В състояние на нулиране отварянето на вратата или натискането на  " ще се върне в състояние на изчакване.
3. Точност на позицията: време за готвене в рамките на 5 минути и градуси на стъклената чиния в рамките на 30 градуса.

ПРЕДУПРЕЖДЕНИЯ ЗА ПРИБОРИ

Вижте инструкциите в „Предмети, които могат да се използват в микровълнова печка или трябва да се избягват в микровълнова печка“. Някои неметални съдове може да не са подходящи за готвене в микровълнова фурна. Ако се съмнявате, можете да тествате въпросния прибор с процедурата по-долу.

Тест за съдове:

1. Напълнете подходящ за микровълнова фурна съд с 1 чаша студена вода (250 мл) и съответния прибор.
2. Гответе на максимална мощност за 1 минута.
3. Внимателно докоснете прибора. Ако празният съд е горещ, не го използвайте за готвене в микровълнова фурна.
4. Не превишавайте времето за готвене от 1 минута.

Предмети, които могат да се използват в микровълнова фурна

Посуда	Забележки
Ястие за гратен	Следвайте инструкциите на производителя. Дъното на съда за печене трябва да е на поне 5 мм (3/16 инча) над въртящата се чиния. Неправилната употреба може да доведе до счупване на грамофона.
Съдове	Само за микровълнова печка. Следвайте инструкциите на производителя. Не използвайте напукани съдове.
Стъклени буркани	Винаги отстранявайте капака. Използвайте ги само за претопляне на храна, докато стане гореща. Повечето стъклени буркани не са устойчиви на топлина и могат да се счупят.
Стъклария	Топлоустойчиви стъклени съдове само за фурна. Уверете се, че няма метална облицовка. Не използвайте напукани съдове.
Торбички за готвене на фурна	Следвайте инструкциите на производителя. Не затваряйте с метална връзка. Направете прорези, за да може парата да излиза.
Хартиени чинии и чаши	Използвайте ги само за краткотрайно готвене/претопляне. Не оставяйте фурната без надзор по време на готвене.
Хартиени салфетки	Използвайте ги за покриване на храна при претопляне и за абсорбират мазнините. Използвайте ги под наблюдение само за краткотрайно готвене.
Хартия за печене	Използвайте го като капак за предотвратяване на пръски или като обвивка за готвене на пара.
Пластмаса	Само за микровълнова печка. Следвайте инструкциите на производителя. Трябва да има етикет „Безопасно за микровълнова печка“. Някои пластмасови контейнери омекват, когато храната, поставена в тях, се нагорещи. „Чанти за готвене“ и плътно затворени пластмасови торбички трябва да се разделят, пробиват или вентилират, както е посочено на опаковката.
Пластмасов филм	Само за микровълнова печка. Използвайте го, за да покриете храната по време на готвене, за да запечатате влагата. Не позволявайте пластмасовото фолио да влиза в контакт с храна.
Термометри	Само за микровълнова печка (термометри за месо и сладкарски изделия).
Пергамен това хартия	Използвайте я като капак, за да предотвратите пръски и да запечатате влагата.

Неща, които трябва да избягвате в микровълновата

Посуда	Забележки
Алуминие ва тава	Може да образува дъга. Прехвърлете храната в подходяща за микровълнова фурна чиния.
Кашон за храна с метална дръжка	Може да образува дъга. Прехвърлете храната в подходяща за микровълнова фурна чиния.
Прибори от метал или с метална облицовка	Металът предпазва храната от микровълновата енергия. Металната облицовка може да причини искрене.
Метални усукани връзки	Може да образува дъга и може да причини пожар във фурната.
Хартиени торби	Може да предизвика пожар във фурната.
Пластмасова пяна	Пластмасовата пяна може да се стопи или да замърси течността вътре, когато е изложена на висока температура.
Дърво	Дървото ще изсъхне, ако се използва в микровълнова печка и може да се разцепи или напука.

Ръководство за отстраняване на неизправности

Нормално	
Микровълновата създава смущения	Нормално е работещата микровълнова фурна да наруши приемането на вашите радио и телевизори. Това е явление, което се среща и при други малки домакински уреди, например блендери, прахосмукачки и вентилатори.
Приглушена светлина на фурната	В режим на ниска мощност е нормално готвенето в микровълновата да е по-бавно.
Парата се натрупва и горещ въздух излиза от каналите	По време на готвене храната може да отдели пара. Но малко пара може да се натрупа върху студена повърхност като вратата на фурната. Нормално е.
Фурната е стартирана случайно без храна в нея.	Забранено е работата на фурната без храна вътре. Много е опасно.

Проблем	Възможна причина	Решение
Фурната не може да се включи.	(1) Захранващият кабел не е свързан правилно	Изчакайте 10 секунди, след което го включете отново.
	(2) Предпазителят е изгорял или прекъсвачът е изключен.	Сменете предпазителя или включете отново прекъсвача (ремонтът трябва да се извърши от професионалист от нашата компания).
	(3) Има проблем със захранващия щепсел.	Тествайте го с други електрически устройства.
Фурната не се нагрява.	(4) Вратата и не е добре затворена.	Затворете вратата и правилно.
Стъклената чиния издава шум, когато микровълновата фурна работи.	(5) Водещият пръстен или дъното на вътрешното отделение на фурната са замърсени.	Вижте параграфа Почистване на вашата микровълнова фурна, за да почистите повърхностите.

Поддръжка и почистване

Не забравяйте да изключите уреда от захранването.

1. След употреба почистете вътрешността на фурната с леко влажна кърпа.
2. Почистете аксесоарите със сапунена вода.
3. Рамката на вратата, уплътнението и близките части трябва да се почистват внимателно с влажна кърпа, когато са замърсени.
4. Не използвайте абразивен почистващ препарат или стъргалка от твърд метал, за да почистите стъклото на вратата на фурната, тъй като това ще надраска повърхността на стъклото, което може да доведе до счупването му.
5. Съвет за почистване - За да улесните почистването на вътрешните стени на фурната, които могат да влязат в контакт с готвена храна: Поставете половин лимон в купа, добавете 300 мл. вода и загрейте на 100% микровълнова мощност за 10 минути. Избършете фурната с мека, суха кърпа.

Технически спецификации

Модел :	SCMW230FBCX
Номинално напрежение:	220-230 V~ 50 Hz
Номинална консумация на енергия (микровълни):	1450-1500 W
Номинална изходна мощност (микровълнова):	900-1000 W
Номинална консумация на енергия (грил):	2150-2400 W
Номинална консумация на енергия (конвекция):	2150-2400 W
Капацитет на фурната:	30 л.
Диаметър на стъклената чиния:	Ø 31,5 см.
Външни размери:	52 * 52 * 32,7 см.
Нето тегло :	Приблизително 19,8 кг.



Ако това лого се появи на уреда, това означава, че то трябва да бъде изхвърлен в съответствие с Директива 2012/19/ЕС за електронно и електрическо оборудване (WEEE).

Всички опасни вещества, съдържащи се в електрическото и електронно оборудване, могат да окажат неблагоприятно въздействие върху околната среда и човешкото здраве.

Следователно, когато този уред не се използва, той не трябва да се изхвърля заедно с несортираните битови отпадъци.

Като краен потребител, вашата роля е от съществено значение за осигуряване на повторна употреба, рециклиране или всяка друга форма на създаване на стойност за този уред. Имате няколко системи за събиране и възстановяване, създадени от вашите местни власти (центрове за рециклиране) и дистрибутори.

Имате задължение да използвате тези системи.

ГАРАНЦИЯ:

Гаранцията не покрива износващи се части на продукта, нито каквито и да било проблеми или повреди, произтичащи от:

- (1) повърхностна повреда поради нормално износване на продукта
- (2) дефекти или повреди поради контакт на продукта с течности и поради корозия, причинена от ръжда или наличие на насекоми;
- (3) всеки неразрешен инцидент, злоупотреба, неправилна употреба, модификация, разглобяване, ремонт;
- (4) всяка неправилна операция по поддръжката, използване, което не е в съответствие с инструкциите относно продукта или свързване към неправилно напрежение;
- (5) всяко използване на аксесоари, които не са доставени или одобрени от производителя

Гаранцията ще бъде невалидна, ако табелката с името на продукта и/или серийният номер бъдат премахнати.